

Мельница шаровая лабораторная МШЛ-50к

1.1 Назначение:

Мельница предназначена для тонкого мокрого или сухого измельчения проб различных руд и нерудных материалов в периодическом режиме.

1.2 Комплект поставки:

Мельница шаровая лабораторная МШЛ-50к, руководство по эксплуатации, паспорт.

1.3 Технические характеристики:

Наименование параметра	Норма
Объем барабана, л	50
Крупность исходного питания, мм, не более	6
Частота вращения барабана, об/мин.	56
Шаровая загрузка, кг	120
Номинальная мощность привода, кВт	2,2
Напряжение питающей сети, В	380 ⁺¹⁹ ₋₃₈
Габаритные размеры, мм, не более: длина; ширина; высота	1650; 710; 1420
Масса, кг, не более	295*

* масса указана без шаровой загрузки

1.4 Требования к фундаменту.

Особых требований к фундаменту не предъявляется.

1.5 Динамические нагрузки.

Динамических нагрузок нет.

1.6 Мельница соответствует ТУ 4846-042-11114244-2010 «Мельницы лабораторные».

www.mtspb.com

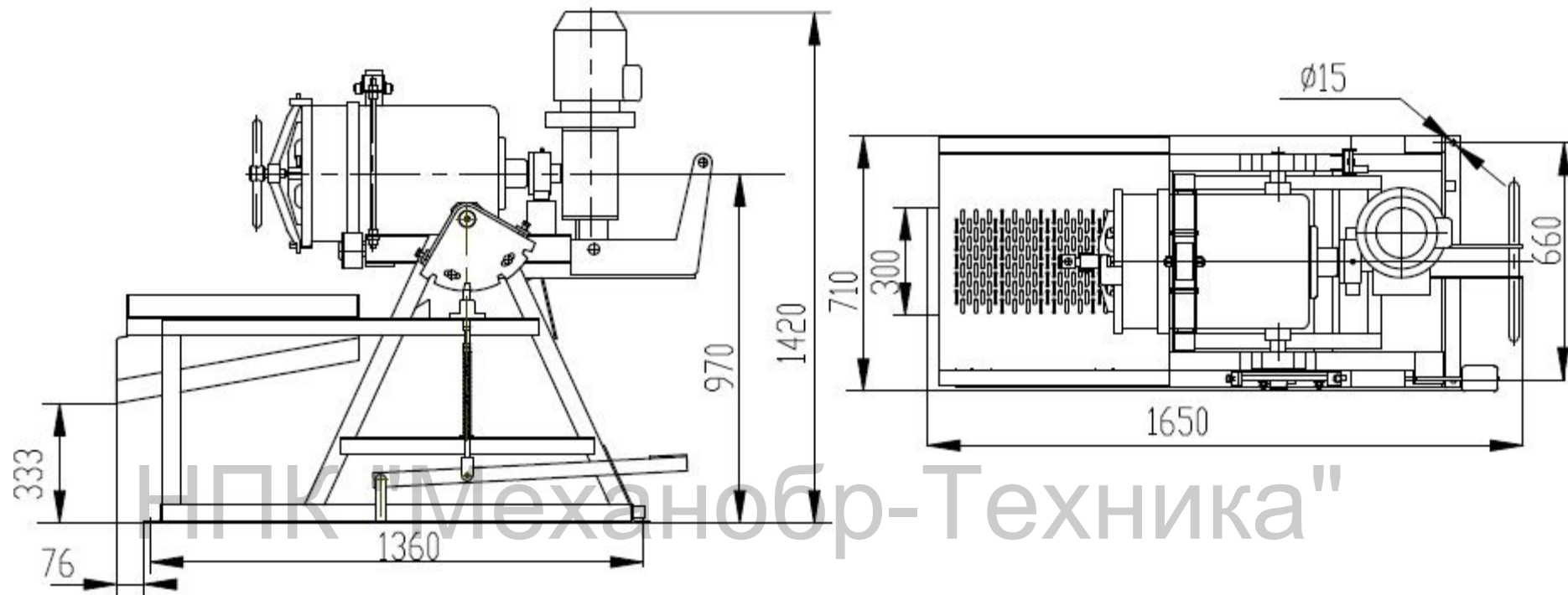

НПК "Механобр-Техника"

www.mtspb.com